

CEPILLOS

Dependiendo del tipo de trabajo que tiene que realizar el cepillo, le ofrecemos una amplia gama de combinaciones del número de lijas con el que se compone. Pueden ser de oxido de aluminio o carburo de silicio.

APLICACIONES: Cepillos de lija para la industria de la madera.

A la hora de elaborar el cepillo más adecuado es recomendable saber la superficie a lijar.



Además de hacer estos cepillos en **formato cilíndrico**, también se pueden hacer en **formato lineal**.

Para determinar las distintas longitudes del cepillo, salientes de fibra y tipos de lija **CONSULTAR**.



MODELOS

Estos cepillos se pueden adaptar a medida por el número de hileras, diámetro, etc.

SAND L-32

ANCHURA	100mm
Nº HILERAS	32
DIÁMETRO NÚCLEO	105mm
DIÁMETROS INTERIORES	"A": 32-40-60mm
DIÁMETROS EXTERIORES	"B": 200 (C=55) - 250 (C=80) - -310 (C=105)
GRANOS LIJA	60 a 400

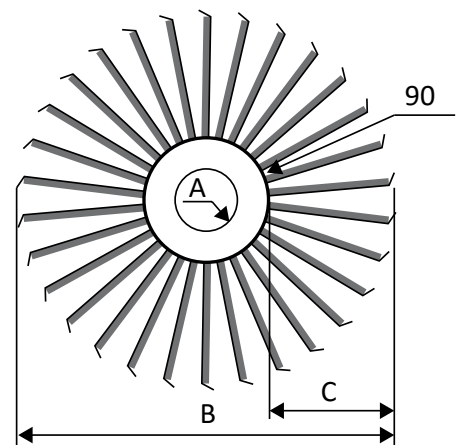

CEPILLOS

SAND L-36

ANCHURA	100mm
Nº HILERAS	36
DIÁMETRO NÚCLEO	105mm
DIÁMETROS INTERIORES	"A": 32-40-60mm
DIÁMETROS EXTERIORES	"B": 200 (C=55) - 250 (C=80) - -310 (C=105)
GRANOS LIJA	60 a 400

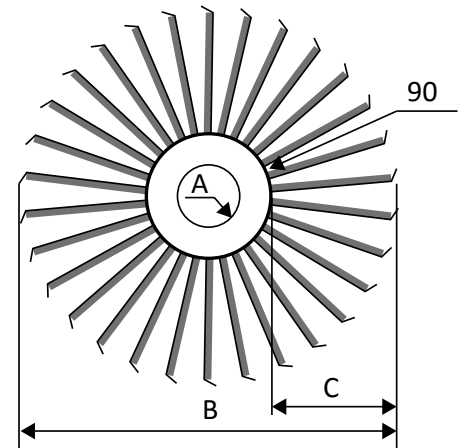

SAND L-42

ANCHURA	100mm
Nº HILERAS	42
DIÁMETRO NÚCLEO	120mm
DIÁMETROS INTERIORES	"A": 32-40-60mm
DIÁMETROS EXTERIORES	"B": 220 (C=50) - 260 (C=70) - -320 (C=100)
GRANOS LIJA	60 a 400

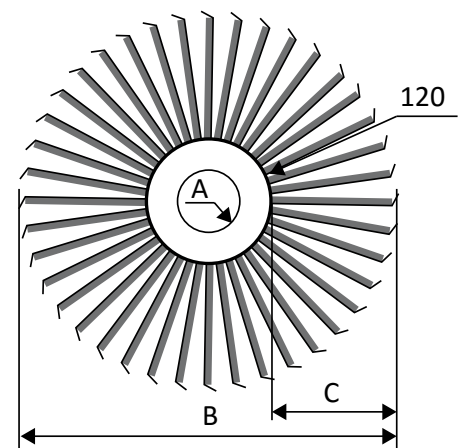

SAND L-50

ANCHURA	100mm
Nº HILERAS	50
DIÁMETRO NÚCLEO	160mm
DIÁMETROS INTERIORES	"A": 32-40-60mm
DIÁMETROS EXTERIORES	"B": 260 (C=50) - 300 (C=70) - -360 (C=100)
GRANOS LIJA	60 a 400

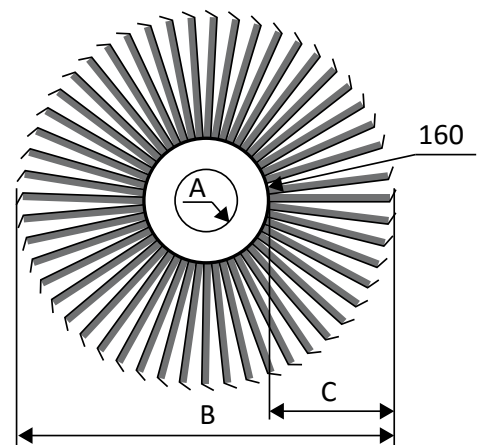

Nota: Fabricamos cualquier cepillo a medida para cubrir todas las necesidades de nuestros clientes. **CONSÚLTENOS.**